

 **RB22**

**CARRELLO
TERMOREFRIGERATO
PER LA DISTRIBUZIONE
DI PASTI**



**..... la risposta alle nuove
esigenze del settore.**



Innovazione:

I carrelli termorefrigerati della serie **RB22** rappresentano una soluzione innovativa nel campo della distribuzione dei pasti per la ristorazione ospedaliera e collettiva.

Costruiti interamente in acciaio inox 18/10 AISI 304 con telaio di base in alluminio.

Una progettazione accurata ed una costruzione modulare consentono interventi di manutenzione del tipo plug&play con riduzione di tempi e costi.

Il software realizzato consente una gestione semplice ed intuitiva di tutte le funzioni ed una diagnosi immediata delle condizioni di allarme.

Caratteristiche principali:

- Impianto di riscaldamento ventilato ad unità riscaldanti multiple.
- Impianto di raffreddamento ventilato con evaporatore statico.
- Uniformità delle temperature all'interno della camera, grazie ai flussi bilanciati dell'aria, sia calda che refrigerata, in mandata e ripresa.
- Disattivazione selettiva dei singoli sottosistemi caldo-freddo.
- Apertura porte a 180° con blocco meccanico (stesso ingombro anche con porte aperte).



Il carrello viene realizzato in 2 diverse configurazioni:

 **RB22** con 22 vassoi (11+11 in linea) e 2 porte

Questa configurazione consente la movimentazione in spazi molto ristretti e l'accesso a vani ascensori compatti.

 **RB22d** con 22 vassoi (11+11 contrapposti) e 4 porte

L'interno del carrello è costituito da una unica camera con un divisorio centrale coibentato che consente l'inserimento di vassoi con pasti già pronti o contenitori GN (da 1/3-100/150 con accessorio SLX55 x RB22 e da 1/4-100/150 con accessorio SLX25 x RB22d) con pietanze da sporzionare permettendo, in tal modo, una distribuzione mista di alimenti caldi e freddi in unica soluzione. (+65 °C < 10 °C)

E' possibile realizzare un carico parziale di vassoi utilizzando l'accessorio CLX55 per la versione 2 porte e CLX25 per la versione 4 porte.

Accessori e dotazioni standard:

- Tasca in policarbonato porta cartelle formato A4
- Supporto per l'inserimento del cartellino del reparto di destinazione
- Dispositivo **Datalogger** integrato che consente di registrare, su **SD card**, gli andamenti termici nel tempo e visualizzare il **report** direttamente sul display con funzione di paginazione in modalità **touch screen**.
- Allarmi con segnalazioni acustiche e descrittive sul display.
- Funzione **mute per** disattivare temporaneamente la segnalazione acustica.
- Avviso di **carrello pronto** con messaggio registrato in sintesi vocale.



I PARTICOLARI CHE FANNO LA DIFFERENZA.



Controllore PLC con interfaccia grafica LCD blu 320x240 touch screen.

Tasce in polycarbonato per formati A4. Presa di alimentazione e protetta.

Integrazione tra vassoi e contenitori GN.

Apertura porte con comando a pedale e ruote con freni statici.

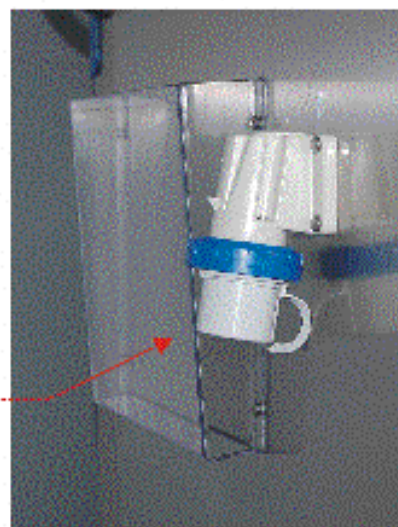

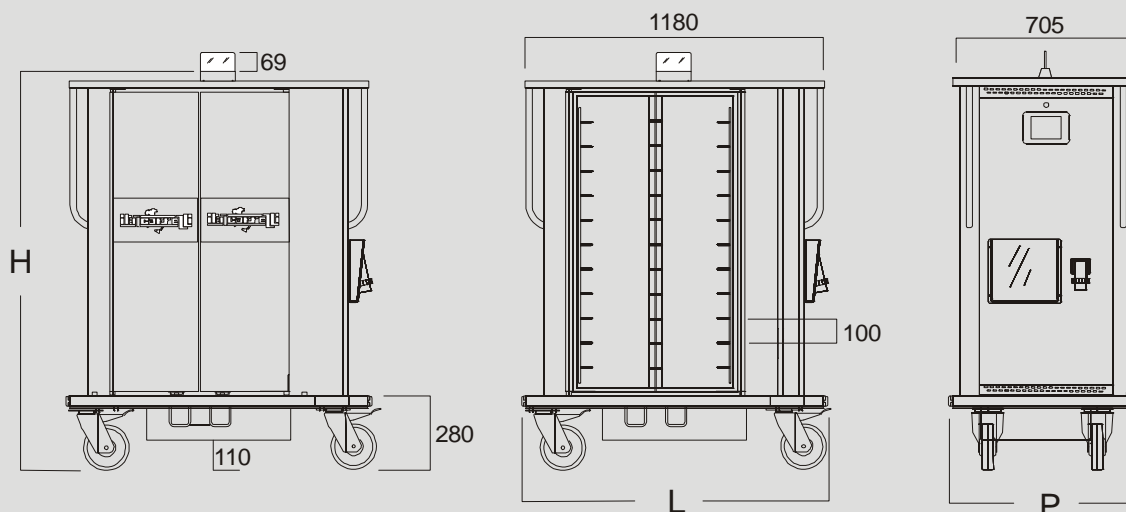

Configurazioni

CODICE	DESCRIZIONE	SPECIFICHE TECNICHE						DIMENSIONI		
		Totale		Refrigerazione		Riscaldamento		L	P	H
		A	kW	A	kW	A	kW	mm	mm	mm
F00406	RB22 2 porte con inserimento-prelevamento vassoi su unico lato	12	2,6	3	0,3	9	2,0	1210	730	1560
F00407	RB22d 4 porte con inserimento-prelevamento vassoi su 2 lati	12	2,6	3	0,3	9	2,0	1210	780	1560

Vassoi

CODICE	DESCRIZIONE	DIMENSIONI		
		L mm	P mm	H mm
C01370	Vassoio	575	325	X

Accessori

CODICE	DESCRIZIONE
F0408	CLX55 divisorio sostitutivo vassoi per RB22
F0409	CLX25 divisorio sostitutivo vassoio per RB22d
F0410	SLX55 kit inserimento n. 1 contenitore GN 1/3 per RB22
F0411	SLX25 kit inserimento n. 1 contenitore GN 1/4 per RB22d



ITALCARRELLI DI P. LOPEZ srl
 00015 MONTEROTONDO (ROMA) Via Della Fonte, 79
 Tel. 06.9068885 Fax 06.90626703
www.italcarrellidilopez.it e-mail: info@italcarrellidilopez.it

